



Rebolusyonaryong Pahayagan Pangmasa sa Panay

Tuig 43, Numero 4

Hiligaynon nga Edisyon

Abril 2020

Editorial

Batuan ang militarista nga lockdown sang pasistang rehimeng US-Duterte



Sa panahon nga naglapta ang pandemya sang COVID-19 sa madamo nga pungsod sa kalibutan, isa sang tikang sang mga pungsod nga madamo sang kaso sang COVID-19 amo ang *lockdown*, pareho sang ginhimo sang China sang Enero 2020 kon sa diin una nga nagtuhaw ang pandemya.

Ang *lockdown* sa China wala ginpatuman sa bilog nga pungsod sini kundi sa mga lugar nga mataas ang kaso pareho sa probinsya sang Hubei labi sa syudad sini nga Wuhan kon sa diin nagkonsentrar ang madamo nga kaso sang impeksyon. Amo man ini ang ginhimo sa Vietnam kag South Korea. Ang mga *lockdown* naglawig sang inadlaw, sinimana ukon isa ka bulan lang sa pili nga mga komunidad, banwa, syudad ukon probinsya nga may konsentrado nga kaso sang COVID-19.

Pero ang mas importante amo nga kadungan sa *lockdown*, nagpatuman ang mga gobyerno sining mga pungsod sang libre nga *mass testing* (madamuan nga

pagtsekyar kon may virus) kag libre nga subsidyo sa pagkaon kag kwarta para sa **tanang** nga pumuluyo nga nasakop sang *lockdown*.

Ang militaristang *lockdown* nga ginpatuman sang pasistang rehimeng Duterte

Sang Enero 30, 2020 pa lang gindeklarar na sang WHO (*World Health Organization*) ang paglapta sang bag-o nga corona virus bilang isa ka pangkalibutanon nga emerhensya nga dapat seryosohon kag handaan sang mga pungsod sa kalibutan. Apang ginbalewala lang ini ni Duterte kag pinasulod sa Pilipinas ang tunga sa milyon nga mga Tsino nga turista kag mga empleyado sang POGO, isa ka pasugal sang China sa Pilipinas.

Paglaton sang COVID-19 sa Pilipinas ang kriminal kag patumbaya nga Duterte gilayon nag-imposar sang mga polisiya nga nagtuga sang wala kaangay nga huol, kawawad-an, kagamo kag kagumon sa minilyon nga pumuluyong Pilipino. Gulpe nga pinusdak sang tarantado nga presidente ang *lockdown*

sa bilog nga pungsod sang Marso 16. Antes sini, gintukod niya ang IATF (*Inter-Agency Task Force*) para magplano kag mamuno sa pagpatuman sang *lockdown* para kuno matapna ang COVID-19. Mga ex-general sa iya Kabinete ang iya ginbutang nga mamuno sini. Sang Marso 25 ginpirmahan niya ang Bayanihan Act, layi nga nagahatag sa iya sang ispesyal nga mga poder agod kuno atubangon ang krisis sang COVID-19.

Ang sentral nga polisiya ni Duterte/IATF amo ang *lockdown* -- ang pagpauntat sang halos tanan nga aktibidad - pang-ekonomiya, pulitikal, kultural, social - sang pumuluyo. Indi hamak nga perwisyo ang naagyan sang pumuluyo, kag mas nangin makahalalit pa ang solusyon sangsa balatian. Madamo ang pagtawag ukon pagbansag sang gobyerno sa *lockdown* pareho sang *enhanced community quarantine* ukon *ECQ*, *general community quarantine* ukon *GCQ* para manami pamtian pero ang matuod nga kahulugan sini amo ang pagkontrol sang hulag sang populasyon, pagpriso sang pumuluyo kag pagkuha sang ila mga kinamatarong.

Gulpe nga ginpauntat ang pagbyahe sang tanan nga pampubliko nga salakyan (sa Panay ang Ceres lang ang gintugutan magbyahe), ginpauntat ang mga klase, gindumili ang tawo nga maggua sa ila balay (*stay at home*), magkadto sa trabaho, magbaligya sang ila produkto, magbakal sang mga kinahanglanon,

napriso ang tawo sa ila balay, indi makaobra ang masobra 20 milyones nga mga trabahador pero wala sang gilayon nga ayuda ukon subsidyo nga ginhatag. Kulang, atrasado kag tambak sang pabag-o bag-o nga mga rekisito kag pagsulundan ang *SAP (social amelioration program)*, napuno sang anomalya kag magarot ang panagtaganay. Tuman ang kinagamo sa lokalidad kag makalilingin ulo kon diin nga ahensya kuhaon ang ayuda (bala sa *DSWD*, *LTFRB*, *DOLE*, *DA*, *DTI* ukon *LGU*).

Sa region 6 ang dapat tani nga nagapamuno kag nagapatikang sini amo ang *RTF* ukon *Regl Task Force COVID-19* nga katuwang sang IATF sa rehiyon pero indi man mabatyagan ang iya pagdumala. Ang mga *LGU* napwersahan nga tabunan ang kulang sa *SAP* o maghimo sang mga areglo paano tungaon sang pumuluyo sa ila barangay ang kulang nga *SAP*. Sa Western Visayas, 44 pa lang ka munisipyo kag syudad sa 133 ang nakumpleto nga nahatagan sang pundo.

Ang madugay na nga demanda sang mga doktor, nars, pumuluyo kag pati mga *LGU* nga *mass testing*, sang Abril 15 lang gin-umpisahan sang inutil kag mango nga IATF/DOH. Paagi lang sa *mass testing* mahibal-an ang matuod-tuod nga kadamuon sang nalatnan sang COVID-19. Nagtikal si *DOH Secretary Duque* nga manubo ang mga kaso sg COVID-19 sa Pilipinas kumparar sa iban nga pungsod bangud epektibo ang pag-atubang sini. Isa ka adlaw pagkaligad sining pahayag, gin-anunsyar ni Duterte ang pagpalawig sang *ECQ* sa Luzon tubtob sa Abril 30 kay sige pa saka sang mga impeksyon.

Sang una nga semana sang Abril, suno sa WHO, sa 11 ka pungsod sa Southeast Asia, ang Pilipinas ang no.2 sa may pinakamadamo nga kaso sang impeksyon kag patay sa COVID-19. Sang ulihi nga bahin sang Abril nagpanguna na siya. Buot silingon nga ang mismo *lockdown* upod sa kakulang sang *mass testing* nakaamot sa madasig nga pagdamo sang mga kaso bangud indi matumod ang may impeksyon sa wala impeksyon pero ginhunong pa ang tawo sa ila mga balay kag komunidad.

Diri sa Panay, ang datos halin Marso asta Abril may 69 nga kumpirmado nga kaso kag 8 ang patay. Wala pa maglarga ang *mass testing* sini nga panahon; kon nakalarga mahimo nga mas madamo ang kaso



Ang Daba-Daba ang rebolusyonaryong pahayagan pangmasa sa Panay. Ginapublisar ini makaisa kada bulan. Ginabaton sang Daba-Daba ang ano man nga kontribusyon sa porma sang mga artikulo kag balita kag mga suhestyon para mapauswag ang aton pahayagan.



@panayreinfo



@Daba-Daba Panay



dabadabapanayhome.wordpress.com

Editorial: Batuan ang militarista nga lockdown sang rehimeng US-Duterte p1
 * Patraidor nga mga atake sang AFP sa tunga sang pandemya ginpaslaw sang NPA .p4
 * Ka Liway:
 Babaeng, Militante, Rebolusyonaryo, Proletaryadop5
 * Akupangturap6
 * Balitap8
 * Binalaybayp12
 * Rebanekp13
 * Caduy p14
 * Kroswordp15

sang COVID pero 8 lang ang patay. Buot silingon magamay katama ang kaswalidad sa COVID-19 sa rehiyon. Ang bundol nga IATF wala sang nahimo nga panalawsaw kag pagtuon kon ano gid ka makalalaton kag makamamatay ang bayrus. Nagapagwa lang sang numero kada adlaw ang DOH nga nagatuga sang kulba sa pumuluyo bangud sige taas kuno sg numero. Ang mga LGU nagasala-sala kon paano atubangon ang mga problema bangud magluwas nga magamo ang koordinasyon sa mga ahensya sang gobyerno, ginapasa sa LGU ang tanan nga ulubrahon (pag-test sg may simtoma sang COVID, paghunong/kwarantina sang positibo, pagsagod sa pumuluyo) pareho sa natabo sa mga OFW nga manugpuli na sa Panay.

Ang mga OFW nga sadto gintawag sang gobyerno nga bagong bayani ginkabig nga bagong bagahe na subong, kag daw aruon sila nga pinanghaboy lang sang OWWA/IATF kag ginpasalo sa mga LGU. Ang masubo, kay tubtob man lang sa pamasaha ang ginsabat sang OWWA kag ang iban nga kinahanglanon ginpakarga naman sa mga LGU. Ang masakit pa gid kay ginpadakuan ang kaltas sa sweldo sang mga OFW para sa Philhealth, halin sa 2% mangin 3%. Ginpalala pa ang sitwasyon nga wala na gani sila obra kag sweldo sa mga pungsod nga *stranded* sila.

Ginhimo sang mapintas nga rehimen nga mala-higante ang katalagman sang COVID agod makugmat ang pumuluyo sa bagay nga wala nila lubos naintindihan. Diktadurya ang nagaluntad subong. Ginademanda sg estado ang bulag nga pagsunod sg mga pumuluyo bangod sa kahadlok sa COVID. Ginagamit ang media sa pagsulit-sulit nga magsunod sa tanan nga mando ni Duterte kag IATF. Dapat batunon sang tawo ang mga kabudlayan kag gutom, indi magreklamo, maghulat lang kag patihon tanan nga mando, kay kon indi, magadugay ang *lockdown*. Basulon pa nila ang pumuluyo kon magtaas ang kaso sang COVID kay mga dungol, tig-a ulo kag wala nagapati sa mando.

Sa kaumhan, magluwas sa patag nga bahin sini, halos wala sang mga tikang ang gobyerno nga mag-edukar sa pumuluyo bahin sa COVID kag ano ang mga himuon agod makalikaw. Ang NPA pa ang nakapasanag sa ila kon ano ang COVID-19, paano

malikawan kag indi kahadlukan. Wala may ginahatag ang IATF nga mga *face mask*, alcohol, habon kag bitamina para sa proteksyon sang masa. Ang mayor nga atensyon nila amo lang ang pagpatuman sang mga restriksyon, pagdumili kag ang pagpina kon magsupak. Magluwas sa pila lang ka kilo nga bugas kag pipila man ka de lata, madamo nga pamilya sa kabukiran ang wala nakabaton sang kwarta sang SAP.

Hungod nga ginlapas sang AFP kag PNP ang ila kaugalingon nga *ceasefire* paagi sa paglunsar sang mga istrayk operasyon sa mga larangang gerilya sang NPA. Amo nga naka-engkwentro ang isa ka yunit sang NPA sa istrayk yunit sang 301st brigade sang Abril 7 sa Panuran, Lambunao sa diin napatay ang isa ka tropa militar.

Sang Abril 18 pinatay sang 61st IB si John Farochilin, isa ka lider mangunguma kag konsehal sang Bgy Cabalaunan sa Miag-ao, Iloilo nga ginbansagan nila nga lider sang NPA. Sa amo man nga adlaw gindakop nila ang 11 ka pamatan-on nga nagapanguha sang dugos kag gin-akusar man nga mga NPA. Ginkulata, ginpagutman, ginpalamigan, gintortyur kag ginbilanggo sang militar ini nga mga sibilyan. Sang Abril 30 pinatay sang *death squad* sang estado si Jory Porquia, isa ka lider masa sa syudad sang Iloilo nga aktibo sa kampanya sa pagbulig sa mga kubos sa panahon sang lockdown.

Maisog nga pagbato sang pumuluyo

Makapila magpamahog ang manugpatay tawo nga Duterte nga ipatuman niya ang *martial law*. Sa matuod lang amo na gid man ang nagaluntad. Sa ini nga kabangis sang estado, madamo nga pumuluyo ang wala nagakumporme sa pamalakad sang pasistang rehimen. Nagadamo, nagalapad kag mas nangin markado ang pagpamatok sang lain-lain nga seksyon sang pumuluyo sa militarista nga istilo ni Duterte kag IATF sa pag-atubang sang krisis sang COVID. May mga paglupok-lupok sila batok sa mga hayagan nga pag-abuso sang militar, pulis kag pila ka opisyal sang gobyerno. Madamo ang nagareklamo kag gusto maghimo sang ila alternatibo nga mga tikang agod makalampuwas sa tunga sang ila kawawad-on.

Sang Abril 3 nagpiket ang mga pangmasa nga mga organisasyon sa opisina sang DSWD sa syudad

sang Iloilo dala ang demanda sang mga imol nga nawad-an trabaho kag gutom para sa gilayon nga ayuda nga pagkaon kag kwarta. Punggan pa tani sila sang pulis pero na-insistir nila ang ila kinamatarung sa pagpabutyag. Madamo nga mga organisasyon pati mga indibidwal ang nagbinuligay asta upod sa pila ka LGU para makabulig labi sa mga kabataan kag tigulang. Mas nagadebelopar ang pumuluyo-sa-pumuluyo nga buligay sa sulod sang isa ka komunidad kag halin sa gwa sang pungsod, sa matuod-tuod nga ispiritu sang Bayanihan baliskad sa mapintas nga Bayanihan Act ni Duterte. Ang sosyal-media ang popular nga palaagyan sang publiko kon sa diin ginapautwas nila ang ila kaugot, kaakig kag kangil-ad sa inutil, traidor kag kriminal nga Duterte kag iya junta militar nga IATF.

Dapat nga padayunon naton ang pagpamatok sa mga abusado, brutal kag mapintas nga kontra-pumuluyo nga mga polisiya kag patikang sang traidor nga rehimen. Iduso nga mapatupa ang mga ayuda kag

SAP sa wala nakabaton. Maksimisahon ang sosyal media sa pagbuyagyag sang mga kagarukan kag kapintas sang rehimen kag ipautwas ang aton mga demanda kag kinamatarong. Dapat maisog nga batuan naton si Duterte sa tanan nga porma sang paghimakas kag hugot nga maghugpong agod masipa siya sa poder.

Kadungan sa mga hayag nga protesta sa lainlain nga porma kag pamaagi, ang pinakadesaysibo amo ang pagpasingki sang armado nga pagbato. Dapat nga mapadamo kag mapaikit sang NPA sa Panay ang mga taktikal nga opensiba. Tun-an sang maayo kag tukibon ang mga kahuyangan sang kaaway agod maisahan naton sila sa taktika kag malutos sa inaway.

Matutom nga organisahon ang mga pamatan-on kag pataason ang ila kamuklatan sa armadong paghimakas. Papagsikon ang pagpadaku sang NPA kag buyukon ang mga pamatan-on nga mag-entra sa NPA! #DD

Patraidor nga mga atake sang AFP ginpaslaw sang NPA

Madinalag-on nga nakadepensa kag nakatuga sang kaswalti sa pasistang AFP ang mga yunit sang NPA sa 2 ka insidente sang patraidor nga pag-atake sang AFP sa panahon Abril.

Sang Abril 7, 2020 napuruhan ang tropa sang 301st Brigade sang atakehon sini ang isa ka yunit sang BHB sa idalum sang Jose Percival Estocada Jr. Command nga nagapatigayon sang kampanya sa edukasyon batuk sa COVID 19 sa Brgy Panuran, Lambunao, Iloilo. Napatay si Cpl Nemis kag may pila ka pilason sa pasistang tropa sang namutikan sila nga nagapalapit kag ginpalukpan sang nakaalerto na nga mga hangaway sang banwa. Sa baylo nga akuon ang ila kapyerdihan, nagtikal pa ang butigon nga tagpamaba sang 3rd ID nga si Capt Pancito nga kuno may patay man kag pilason nga NPA .

Epektibo nga nakamaniobra kag nakalikaw sa strike opn sang 61st IB ang isa ka yunit sang NPA sa sityo Anoy, brgy Cabalaunan, Miag-ao. Sa ila kapaslawan nga makahalit sa NPA patarasak nga ginkanyon sang ila howitzer ang lugar nga nagtuga sang kakugmat sa pumuluyo. Dala ang oryentasyon

kag batasan nga traidor kag pagkangil-ad sa masa, pinatay sang berdugo nga 61st IB ang isa ka mangunguma nga si John Farochilin kag gindakop ang 11 ka manugpanguha sang dugos. Gilayon nga ginwalwal sang butigon nga CO sang 61st IB nga si Lt Col Batara nga mga katapo sang NPA si Farochilin kag ang 11 pa ka mangunguma para hatagan rason ang ila ginhimo nga mga kalakasan.

Pareho nga may mga deklarasyon sang unilateral nga untat-lupok ang rehimen US-Duterte halin sang Marso 15 tubtob Abril 15 kag ang CPP-NPA-NDF halin marso 26 tubtob Abril 15 nga ginpalawig hasta Abril 30 bilang sabat sa panawagan sang UN sa pangkalibutanon nga untat-lupok sa pag-atubang sa COVID19 pandemic. Apang sa pihak sang deklarasyon sang rehimen US Duterte wala untat nga naga-operasyon ang AFP nga direkta nga bayolasyon sa ila kaugalingon nga untat-lupok. Samtang hugot nga ginpatuman sang mga yunit sang NPA ang pag-untat sang paglunsar sang mga taktikal nga opensiba bilang pagsunod sa unilateral ceasefire sini kag

naghatag tum-ok sa pagbulig sa pumuluyo sa panahon sang COVID19 pandemya. #DD

Ka Liway: Babaeng Militante, Rebolusyonaryo, Proletaryado **Marso 3, 1977 - Agosto 15, 2018**

(Pasidungog)



Sa malawig nga pagluntad sang pungsudnon demokratiko nga kahublagan sang kabataan-estudyante halin 1964 nangin marka sang mga aktibista nga ginbun-ag sini amo nga mga estudyante nga maalam, talentado, maayo ang imahen sa eskwelahan ukon ginatawag nga *outstanding scholars*.

Isa sina diri si Karen Cagampang ukon Ka Liway sa pagkakilala sang mga kaupod kag masa sa kaumhan nga mapinalanggaon nga nagadumdom sa iya.

Sa lamharon nga edad nga 16, nangin estudyante na siya sa kolehiyo sa Unibersidad sang Pilipinas sa Visayas, Miag-ao. Sa una nga tuig pa lang sini sa kurso nga BA Political Science, nangin aktibista na si ka Liway. Sa inspirasyon sang iya magulang nga lalaki nga aktibista nga nauna nga namartir, madasig kag hugot sa buot ni Ka Liway nga magdesisyon nga bug-os panahon nga mag-organisa sang kabataan-estudyante. Ugaling pinabalik siya sang iya ginikanan sa ila probinsya sa Aklan bangod

naalarma nga ang ila anak isa ka militante nga lider estudyante kag kritiko sang gobyerno. Pero wala ini nakapugong sa kay Liway nga magpadayon sa pag-organisa sang kabataan-estudyante sa Aklan.

Panugiron sang isa ka kaupod nga estudyante man sadto sa Aklan, nahalawhaw gid siya sang makita si Ka Liway, nga sa pagkagamay nga babayi nga daw estudyante sa elementarya, apang tuman ka pagsik kag makatawag atensyon kun magsugod na ini nga maghambal angot sa mga isyu pulitikal kag kun anu ang dapat nga himuon.

Bangod simple lang, madali mapalapitan, matinatapon kag madinumdomon, mahapos sa iya ang pagpakig-abyan sa diin man siya na-asayn nga trabaho. Mahilig siya magkanta, mamati sa musika ukon magtokar sang gitara sa istap haws sang KM ukon sa komunidad. Bangod sini madali siya mahamut-an sang mga tao nga maupod niya sa trabaho.

Indi kontento sa pagpartisipar sa mga hayag nga pagprotesta nagpamat-ud si Ka Liway, sa edad nga 22, nga lubos niya maserbihan ang pumuluyo kon direkta siya nga makigbahin sa armadong paghimakas sa kaumhan. Tuman ka athag sa iya nga lubos mahilway lamang ang mga pamatan-on, ang mga kababainhan pareho niya, ang mangunguma, mamumugon kag iban nga ginahimuslan nga sahi kon maagaw sang pumuluyo ang gahum pangpulitika paagi sa armado nga pagbato.

Wala pa 6 ka bulan sa bukid, nakaengkwentro sa kaaway ang iya yunit sa diin may napatay nga kaupod, may pilason kag mismo si Ka Liway, nakabunggo ang iya ulo sa bato. Pero wala gid ini nakalingkang sang iya panindugan.

Ang hugot nga pagpakig-upod sa masang mangunguma ang nagremolde kay Ka Liway halin sa sahing petibugis pakadto sa isa ka maisog, mapisan kag militante nga babaeng proletaryado. Halos indi

mabatian nga may reklamo sa mga kabudlayan sa pihak sang naandan nga masulhay nga pangabuhi.

Bilang rebolusyonaryo, isa siya ka pasensyuso nga trabahador. Wala sang pang-alang-alang nga ginabaton ang mga responsibilidad nga ginahatag sa iya kag ginabuhos ang pinakamaayo niya nga abilidad sa pagpatuman sini.

Gindedikar ni Ka Liway ang 25 ka tuig sang iya 41 ka tuig nga kabuhi para sa masa kon sa diin natun-an niya nga mangin matalom nga propagandista, maukod nga manunudlo, madalom nga mamalaybay kag *first-class videographer*.

Nakapamana kag nanganak si Ka Liway sa kapalibutan sang inaway gerilya. Sa tunga sang distansya, kasakuon kag kabudlayan wala sang kabos nga ginpabatyag niya ang iya pagpalangga sa anak

kag naatipan gid niya ini.

Sang ulihi nga mga tinuig gintublag si Ka Liway sang balatian nga rheumatoid arthritis sa diin inadlaw asta semana nga nagabusog ang halos bilog nga kalawasan. Sa pihak sini, natungdan gihapon ni Liway ang iya mga importante nga mga obligasyon. On time sa gihapon ang pagpalayag sang mga statements, Daba-Daba kag ang Madyaas Productions.

Ang kabuhi ni Ka Liway indi ordinaryo kon ianggid sa kinaandan nga tawo. Indi man ini tuman ka pinasahi kon ianggid sa iban nga rebolusyonaryo. Pero ang kabuhi ni Ka Liway nagatindog nga huwaran nga mahimo gid sundon sang mga rebolusyonaryo nga kababainhan kag sang tagsa ka kaupod. #DD

Akupangtura bilang tradisyunal nga medisina sa panahon sang Covid19

(Kontribusyon ni Ka Ysa Estes kag sang pangrehiyon nga istap medikal sang PKP-Panay)

Ang akupangtura ukon acupuncture ang praktika sang pagtusok sang pino nga mga dagom para makabulig sa pagbulong sang mga balatian kag mapatahaw ang pagbatyag sang kasakiton.

Nag-umpisa ini sa pungsod Tsina 5,000-7,000 ka tuig na ang nagligad. Sa madugay nga panahon, natalupangdan sang mga Tsino nga kon nakabunggo ukon natuslok sila sang mga mataliwis nga mga bagay, makabatyag sila sa pagbuhin sang kasakiton. Amo man, kon napilasan sang sibat ang ila mga hangaway, nagaayo ang madugay na nila nga sakit. Ang ini nga mga hitabu nagtulod sa mga Tsino agud tun-an kon paano mabulong ang ila mga

sibat ang makapaayo kundi ang lokasyon kag ang kadalumon sang dulot sini sa panit. Diri nag-umpisa



Katawan

Hawakan



Larawan 9. Parte ng Karayom

ginabatyag paagi sa pagtusok sang mga mataliwis nga bagay sa lainlain nga parte sang lawas. Amat-amat nila natukiban nga indi ang takos ukon kadakuon sang

ang pagsunod nila sa epekto sang sibat paagi sa pag-imbento sang lainlain nga instrumento nga mataliwis ang punta. Sa padayon nga pagpraktika kag paghanas, ang akupangtura nangin popular na nga pamaagi sang pagbulong sang balatian sa malawig nga panahon.

Sadtong halintang sang Dunganon nga Proletaryong Rebolusyong Pangkultura sa pagpamuno ni Mao Zedong, liwat nga natagaan sang igtalupangod ang tradisyunal nga medisina sang Tsino . Nag-angkon

sang malaparan ang pagtuon (research) sa epekto sang akupangtura sa lainlain nga balatian. Halin diri, nangin madasig na ang paglapnag kag paggamit sini bilang pamaagi sang pagbulong sa bilog nga kalibutan.

Prinsipal nga aspeto sang akupangtura ang daloy sang enerhiya sang kabuhi ukon *Qi* sa lawas sang tawo. Ginabug-os ang *qi* sang duha ka dagway-ang *Yin* (positibo) kag *Yang* (negatibo) nga mga pwera. Ang ini nga enerhiya nagadaloy sa mga alagyan ukon tsel (channel) sa lawas sang tawo. Ang mga alagyan nga ini may mga punto (points) nga naga-representar sa mga mayor nga organo (kidney, baga, korason, atay, kag iban pa) kag mga sistema sang organo sa lawas sang tawo. Ang balanse nga daloy sang enerhiya ang nagaresulta sa maayo nga ikaayong-lawas.

Ang indi balansyado nga daloy sang *Yin* kag *Yang* amo ang kabangdanan sang pagtuhaw sang mga balatian. Sa mga abanse nga pagtuon kag praktika sang akupangtura, sarang nga mahimo ang paghibalo kag pagbulong sang balatian. Sa Tsina, regular nga ginagamit ang akupangtura sa mga operasyon bilang anesthesia.

Ginalantaw sang rebolusyonaryo nga hublag bilang kabahin sang alternatibo nga medisina ang akupangtura. Sa eksperyensya sang Demokratiko nga Gobyerno sang Pumuluyo, paagi sa mga medik sang New People's Army, mga komite sa ikaayong-lawas sa baryo, kag mga kadre-medikal sang Partido Komunista ng Pilipinas, napamatud-an nga epektibo ang akupangtura sa paghatag alibyo sa mga balatian. Isa ini ka napamatud-an nga pamaagi para masabat ang mga komun nga balatian kaangay sang ubo, sipon, trangkaso, rayuma kag arthritis. Mapabaskog man sang akupangtura ang resistensya sang isa ka pasyente.

Ang mga masunod ang mga *points* nga ginatum-ukan sang dagom sang akupangtura para sa mga partikular nga balatian:

1. Hilanat: P6, LI 11, kag LI 4

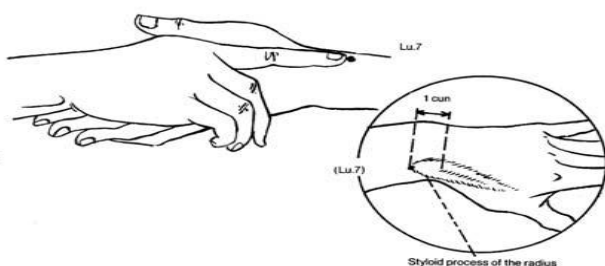

2. Sipon kag ubo: Lu 7 kag LI 4

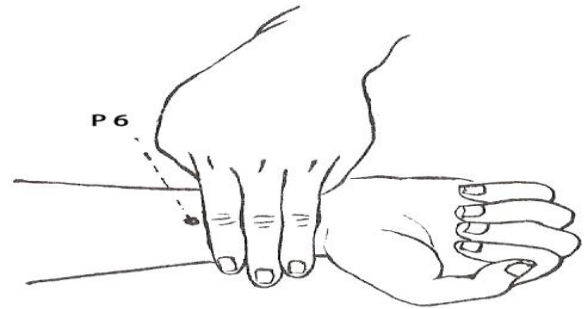

3. Trangkaso, sinusitis, sakit sang ulo: LI 20, Lu 7, Yintang



Sa aktwal nga pagtigayon sang akupangtura, kinahanglan nga ipaseguro nga matinlo (*sterile*) ang mga dagom

nga pagagamiton kag sundon ang mga paghalong para sa mga pasyente.

Ang pandemya nga Covid19 ang lubos nga nagpakita sang kapalpakan sang sistema sang pampubliko nga ikaayong-lawas sang reaksyunaryo nga gobyerno sa pungsod. Bangud ginapadalagan nga negosyo, maki-dumuluong, kag nagasandig sa mga bulong ang sistema sang pampubliko nga ikaayong lawas, indi ini maka-serbisyo sa mga imol nga pumuluyo. Sa subong, ang mga imol kag mga vulnerable sa balatian nga pumuluyo ang dugang nga naga-antus sa kapaltahan nga ini sang reaksyunaryo nga gobyerno.

Sa panahon sang Covid19, mas ginapabaskog sang Demokratiko nga Gobyerno sang Pumuluyo ang maki-masa, makibanwahanon, kag naga-sandig sa paglikaw (preventive) nga sistema sang pampubliko nga ikaayong-lawas. Ang mga yunit sang NPA kag mga komite sa ikaayong-lawas sa baryo, nagatinguha sa pagpanalawsaw kag pagpalapta sang alternatibo nga pamaagi, kaangay sang akupangtura, agod matapna ang paglapta sang Covid19. Ginahatagan sang tum-ok sang mga kaupod ang maayo nga nutrisyon, katinluan kag ehersisyo para mahanda ang

mga indibidwal sa mga balatian. Sa lebel sang mga teritoryo kag komunidad ginapatuman ang hugot nga paghiliusa kag pagbuligay para sa kolektibo nga aksyon sang komunidad, pag-implementar sang katinluan kag sanitasyon, kag malaparan nga

edukasyon-propaganda. Sa paghiliusa sang pumuluyo, ma-angkon ang mga ganar kag kadalag-an.

Batuan ang Covid19!

Isulong ang maki-masa, siyentipiko kag makibanwahanon nga edukasyon kag medisina!

#DD

MGA BALITA

Sa tunga sang Covid19, 2 ka lider-masa ginpamatay sang 3ID; 11 pa nga sibilyan gintortyur kag gin-aresto

May dugo ang mga kamot sang mga ahente kag soldado sang ginbansagan nga 61st infantry berdugo batalyon kag amo sini nga 3rd Infantry Division sang Philippine Army matapos nila patyon sanday John Farochilin sang Abril 18, kag Jory Proquia sang Abril 30. 11 pa nga mga pamatan-on kag menor-de-edad ang ginkulata, ginpagutman, gintortyur kag ginbilanggo sang 61^s IB sa panahon nga ginluthang si Farochilin.

April 18, 2020

Palpak nga ginsalakay sang mga pasista kag opurtunista nga tropa sang 61st IB ang kampo sang New People's Army- Mt Napulak Command (NPA-MNC) Southern Front pasado alas-10 sang aga. Ang mga yunit sang NPA sa amo nga panahon, nakapaidalum sa unilateral ceasefire para makabulig sa pumuluyo sa pag-atubang sa Covid19. Sa pahayag sang NPA-MNC, naka-preparar na ang yunit sang kaupod antes pa man nagsalakay ang mga pasista nga tropa. Wala sang NPA nga nadakpan, nasamaran ukon napatay sa insidente. Wala man sang mga gamit kag pusil nga nabilin sa lugar baliskad sa binutig sang mga tinawo sang militar. Bangud sa kapaslawan, ginpatay sang 61st berdugo batalyon si John Farochilin, isa ka lider-mangunguma, kag gindakop ang 11 nga manugdugos nga gin-akusar man nga mga NPA. Tulod sang gutom nga tuga sang Covid19 lockdown, nagapangita sang palangabuhian ang mga pamatan-on sa kagub-an. Ila nga ginkastigo, ginpagutman,



ginpalamigan, ang mga sibilyan nga lunsay mga pamatan-on kag may 5 nga menor-de-edad.

Si John Farochilin, isa ka aktibo nga lider-mangunguma, kag konsehal sang barangay Onop, Miag-ao, Iloilo. Siya ang tagapangulo sang progresibo nga asosasyon sang mga mangunguma sa banwa sang Miag-ao. Tuig 2018, nangin instrumental si Farochilin sa distribusyon kag pangalap sang alibyo para sa mga mangunguma nga na-apektuhan sang grabe nga El Niño sa sur nga bahin sang Panay. Isa siya sa mga naga-representar sang mga mangunguma sa sugilanon para sa ayuda sa mga ahensya kag opisina sang gobyerno lokal. Indi katapu sang NPA si Farochilin kag lunsay kabutigan ang mga malisyoso nga akusasyon sang militar. Sa pagpatay sang militar kay Farochilin, na-ilo sa ginikanan ang duha niya nga kabataan.

Abril 30, 2020

Pa-traidor nga ginpatay sang *death squad* sang estado si Jory Porquia, isa ka lider masa sa syudad sang Iloilo nga aktibo sa kampanya sa pagbulig sa mga kubos sa panahon sang Covid19 lockdown.

Si Porquia ang coordinator sang progresibo kag militante nga Bayan Muna Partylist sa syudad sang Iloilo. Bilang aktibista, pirme makit-an si Porquia sa mga programa sang pumuluyo sa syudad sang Iloilo. Isa siya sa mga ginakilala nga lider sang demokratiko nga kahublagan sa Iloilo kag gina-respeto sang mga yara sa posisyon sa gobyerno. Kilala si Porquia sang mga imol sa syudad, mga vendors sa merkado, mga drayber sang traysikad, mangunguma, estudyante, kag mga propesyunal.

Pila ka adlaw bago patyon si Porquia, ginpamalabagan sang mga katapu sang PNP Iloilo City ang Covid19 feeding program sang Bayan Muna sa mga imol nga barangay sa syudad nga labi naapektuhan sang *lockdown*. Nakabatun siya kag iban pa nga mga *volunteers* sang mga pamahug halin sa mga kapulisan.

Sa tunga sang pandemya sang Covid19, masaku ang mga kapulisan kag militar sa pag-atake sa mga demokratiko kag progresibo nga pumuluyo. Target sang mga ahente sang gobyerno ang pagpahipos sa mga maki-tao nga trabahador,



volunteers, kag nagabulig sa mga na-apektuhan sang Covid19. Wala untat ang mga operasyon sang 3ID sa kaumhan bisan pa man nag-deklarar ang NPA sang ceasefire para sa Covid19.

Sa wala-untat nga atake sang rehimeng US-Duterte sa panahon sang Covid19, labi nga magasingki ang demokratiko kag armado nga pagbato sang pumuluyo. #DD

Ginatos ka pumuluyo, nag-agum serbisyo medikal sa NPA-NTC

(Report sang NPA-NTC sa dalagan sang kampanya batok sa Covid19)

Madinalag-on nga ginpatuman sang mga yunit sa idalom sang Napoleon Tumagtang Command-New People's Army ang kampanya sa ikaayong lawas may kaangtanan sa pag-atubang sang Covid19 sa tunga sang wala untat nga intel operation sang AFP bisan sa panahon sang unilateral ceasefire. Masobra lima ka gatos (500) ka pumuluyo sa indi magnubo 20 ka kabaryuhanan sa sakop nga teritoryo sang Demokratiko nga Gobyerno sang Pumuluyo ang naka-agum sang serbisyo medikal kaangay sang akupangtura, akupresyur, kag hilot paagi sa *mobile medical clinic* sang NPA. Ang *mobile medical clinic* ang naga-serbe nga Klinikang Bayan nga nagabisita sa mga komunidad. Kadungan sa pagpamulong kag *medical check-up*, ginapadayon ang kampanya edukasyon para malikawan ang nagapanalasa nga corona virus. Sa sulod sang masobra isa ka bulan nga lockdown naglab-ot sa masobra 500 ang na-edukar nga pumuluyo sa paglikaw sang Covid19. Wala pa nalakip diri ang nalab-ot sang napublisar nga Daba-daba Dyornal kag audio nga ginpasa-pasa sa selpon sang mga pumuluyo.

Sa pagsimpatiya sang kawawad-on nga ginabatyang sang masa sa syudad, ginpanawagan ang “operasyon tulong” para sa mga imol sa syudad nga maabtik nga gin-responderan sang mga organisasyong masa sa kaumhan. Madasig nga nakatipon ang mga pumuluyo sang mga kararuton, utanon, prutas, lagaon kag iban pa nga mga produkto sa uma. Ini sa pihak nga sila man nagaproblema sang balaligyaan sang ila produkto.

Parte sang kampanya batok sa Covid19 ang pag-isa sa pumuluyo nga magtum-ok sa pagtanum sang mga kararuton, utanon, magpadamu sang manok sa baylo nga magpananom sang cash crops bilang pagpanghanda sa mahimo pa nga paglawig sang *lockdown*. Ginhanda ang pangkonsumo nga produkto nga santo sa kinahanglanon sang panimalay kag lokalidad bangud madamu nga mangunguma ang wala makabawi sang kapital sa cash crops nga nadulaan sang merkado.

Nangin positibo ang reaksyon sang masang pumuluyo sa serbisyo kag edukasyon nga ginahatag sa ila sang ila hukbo. Sa tagsa ka pag-abot sang NPA medical unit sa baryo, nagadapo ang masa para makapabulong kag makakonsulta. Kabaliskaran ini sa ginapabugal sang Philippine Army nga pagdeklarar sang mga LGU nga persona non grata ang NPA. #DD

Ayuda ni Duterte: ulihi na, may pinilian kag kulang pa

Indi supisyente, madugay kag indi para sa tanan ang ginapabugal nga social amelioration program (SAP) ukon ayuda sang gobyernong Duterte para sa mga pumuluyo nga na-apektuhan sang militarista nga *lockdown*. Madamo sang mga imol sa mga syudad, sentrong banwa kag kaumhan ang wala nakabaton sang ayuda. Sa aktwal nga tupa sang ayuda, 22% lang sang pinaka-imol ang nahatagan sang alibyo sang kurap nga gobyerno. 18 milyon nga pumuluyo ang target ni Duterte nga hatagan sang ayuda.

P275 bilyon ang kabilugan nga pondo para sa ayuda sang gobyerno sa pag-atubang sang Covid19. Ang pondo nga mga ini, mayor nga naghalin sa utang sa guwa sang pungsod Pilipinas. Talalupangdon sa sini nga pondo ang mayor nga alokasyon para sa turismo sang pungsod.

Base sa report ni Duterte sang Abril 20, 4 milyon lamang sang target nga 18 milyon ang nakabaton sang SAP. Mayorya sini (3.7 milyon) ang daan na nga benepisyaryo sang 4Ps nga programa. Bangud sa indi sistematisado, mabudlay kag mahinay nga proseso sang tagtaganay, 600,000 lang nga mga pamilya nga wala sa 4Ps ang nahatagan bulig. Wala sang paghulag ang distribusyon sang ayuda sa ulihi nga bahin sang Abril. Sang Abril 17, 2.3% lamang

sang ginabulubanta nga 5 milyon nga mala-mamumugon ang nahatagan sang ayuda. Kadungan sini, 9% ukon 40,000 lamang sang 435,000 nga mga drayber ang nakabaton sang SAP.

Gin-untat naman sang gobyerno ang paghatag sang ayuda sa mga mamumugon sang Abril 17 bangud ubos na kuno ang pondo sa Department of Labor and Employment. Sa 10.7 milyon nga mamumugon sa bilog nga pungsod 237,653 lamang ang nakabaton pondo.

Sang Abril 20, nag-report ang gobyerno nga 20,000 lamang sang 9.7 milyon nga mga mangunguma, mamumugon sa uma, kag mangingisda ang nakabaton sang ayuda. Bangud sa *lockdown* ni Duterte, nagakadunot ang mga produkto agricultural sa madamo nga parte sang pungsod. Madamo man sang mga kaso nga wala ginapahanugutan nga magpalawod ang mga mangingisda.

Ang tikal ni Duterte nga ayuda, wala mapuslan sang kadam-an nga pumuluyo. Hungod man nga ginpatuman ang madamo kag komplikado nga mga rekisito kaangay sang mga ID kag sertipikasyon sa barangay, para mabudlayan ang pumuluyo sa pagkuha sang ayuda. Imbes nga pasimplehon ang proseso sang pagkuha sang bulig, madasig nga ginbasol sang gobyerno kag mga ahensya sini ang mga imol. Ginpahug ang mga pumuluyo nga indi magreklamo kag ginpalapnag ang sentimyento nga magpasalamat sa abuloy sang gobyerno. Matandaan nga nagpamahog si Duterte nga tiruhon ang mga maga-reklamo sa distribusyon sang social amelioration.

Sa binukid nga bahin sang Iloilo, Antique, Capiz kag Aklan, indi maglab-ot sa katunga sang populasyon sang mga baryo ang nakabaton sang SAP.

Sa isa ka baryo sang Iloilo, 59 lamang sang 147 pamilya ang nakabaton sang ayuda. Sa isa naman ka baryo sa Capiz, 97 lamang sang 250 pamilya ang nakabaton sang SAP.

Bangud sa kalayuon, wala mapuslan ang bilog nga P6,000 nga ginahatag sang gobyerno. Sa report sang mga organisasyon sang pumuluyo sa kaumhan, 3,000 lamang ang aktwal nga mapuslan sa 6,000 nga ayuda bangud sa madamo nga buhin kaangay sang pamasaha, pagpa-ID, kag mga porma sang dokumento nga ginasukot sa imol nga mangunguma. Wala sang

distribusyon sa lebel sang baryo kag mapilitan nga magkadto pa sa sentrong banwa ang mga mangunguma para kuhaon ang kwarta.

Ara ang kainit kag pagbasol sang pumuluyo sa gobyerno sa palpak nga distribusyon sang SAP.

Bulawanon nga mga kadalag-an sa ika-47 anibersaryo sang NDFP

Ginsaulog sang mga rebolusyonaryo nga organisasyon sa rehiyon ang ika-47 nga anibersaryo sang pagtukod sang National Democratic Front of the Philippines (NDFP) sang Abril 24, 2020. Tema sang mga aktibidad ang pagtipon sang mga kadalag-an kag leksyon sang nagahiliugyon nga prente sa sulod sang 47 ka tuig sa Panay.

Ang NDFP amo ang organisasyon sang nagahiliugyon nga prente sang mga sandigan nga pwersa sang rebolusyon. Ginarepresentar sang NDFP ang bilog nga rebolusyunaryo nga kahublagan sa sugilanon pangkalinungan sa reaksyunaryo nga gobyerno sang Pilipinas.

Sa pahayag ni Concha Araneta, tagpamaba sang NDFP-Panay, nangin bulawanon ang mga natipon nga kadalag-an sang mga rebolusyunaryo nga

organisasyon sa Panay sa nagligad nga tuig. Ginatos ang pagsaka sa numero sang mga katapuan kag madamo sa mga ini ang nagpatapu sa Partido Komunista ng Pilipinas (PKP). Sa pagtinguha sang mga rebolusyunaryo nga organisasyon sa kaumhan kag mga sentrong banwa kag syudad, isa ka platon ang nadugang sa mga pulang hangaway sang New People's Army (NPA). Padayon nga ginadampigan sang NDFP sa pagpamuno sang PKP ang paghimakas

Nagapalanupsop kag sagad ang kurapsyon halin kay Duterte asta sa mga ahensya sang iya gobyerno. Sa bulan sang Abril, wala makalab-ot sa mga nagakinahanglan ang ayuda ni Duterte. **#DD**

sang mga basehan nga sahi labi na ang mga mangunguma sa pagdepensa sa palangabuhian kag pag-angkon sang kinamatarung nga mag-uma sang duta. Sa tunga sang nagasingki nga atake sang rehimeng US-Duterte, nangin maisog ang pumuluyo sa pagduso sang ila mga basehan nga kinamatarung.

Gin-abi-abi man ni Araneta ang mga madinalag-on nga kampanya sang pumuluyo batok sa gutom sang nagligad nga tuig. Bangud sa paghiliusa kag militante nga paghulag sang pumuluyo, na-angkon ang mga ganar para sa mga imol kaangay sang pagkuha sang subsidyo para sa mga mangunguma

Sa panahon sang pandemyang Covid19, ginapatigayon sang NDFP ang nagkalain-lain nga mga

hilikuton para maamligan ang pampubliko nga ikaayong lawas sa mga teritoryo sang Demokratiko nga Gobyerno sang Pumuluyo. Ginasulong sang mga rebolusyunaryo nga organisasyon ang paghiliusa sa kubay sang mga bulnerable sa Covid19 para sa kolektibo nga pag-atubang sa pandemya. Ginapanawagan man

sang NDFP ang militante nga paghulag sang pumuluyo para sukton ang kriminal nga pagpatumbaya sang rehimen sa paglapta sang Covid19 sa pungsod.

Ang NDFP nagpanawagan sa iya mga katapu nga organisasyon nga magtinguha sa pagpabaskog sang kahublagan para mapatalsik sa poder ang pasista, kurap, traidor, kag kontra-imol nga rehimeng US-Duterte. **#DD**



BINALAYBAY

Korona Bayrus

Sang año dos mil disenuebe
 Sa bulan sang Disyembre
 May nagtuhaw nga balatian
 Bayrus ang ginhalinan nga sa balita nabati-an

Sa bulan sang Enero
 Ang balatian sa pungsod naglab-ot
 Sa bulan sang Marso
 Lockdown ang sabat sang gobyerno

Pumuluyo nag-reklamo, sa balatian naga-panic todo
 Ano ang ginhimo sang gobyerno?
 Military checkpoint, pungan ang tawo.
 Ini bala ang sabat sa problema sang pumuluyo?

Gutom diri, gutom didto
 Wala palangitan-an ang mga tawo
 Gatambak produkto sa uma
 Apektado gid ang mga mangunguma

Damo man nga promisa
 Nga kuno may ayuda
 Nga kuno may bulig si Duterte
 Pero puro kurap upod ang iya mga kroni

Gani mga kauturan kag kaabyanan
 Mag-isa, mag-hugpong, batuan ang balatian.
 Sukton ang gobyerno sa iya kapabayaang
 Ihatag ang ayuda nga para sa kadam-an

Gani mga pamatan-on inyo man binagbinagon
 Rebolusyon ang maayo nga himuon
 Ini lang ang solo nga solusyon
 Indi ang pag-priso sa kaugalingon

(Ang ini nga binalaybay, ginsulat ni Ka Mario sang New People's Army - Mt. Baloy Command)

HORRORSCOPE

Aries, March 21–April 19: Ang alinyaranay sang mga planeta nagatagna nga madamo sang pagtilaw ang imo kabuhi subong bunga sang mga sala nga desisyon nga imo nahimo (kapareho sang pag-entra sa CAFGU). Mangin mahalong sa tatlo ka kamalasan nga mag-aabot sa imo: 1) mahulog sa banglid ang imo karabaw kay wala sang bakero 2) madelay ang imo sweldo kag 3) sa sunod nga operasyon sa bukid sang imo detatsment, ikaw na naman ang first man suno sa imo CO. Dugang mo man nga palaligban kay gutom na ang imo pamilya bangud sa lockdown.

(Kilala nga mga berdugo kag pasista nga ginbun-ag sa sini nga signos: Ltc. Joel Benedict Batara, kumander sang 61st berdugo batalyon; Rodrigo Duterte, presidente sang GRP)

REBANEK

Kompaylasyon sang
Rebolusyonaryo nga mga Anekdotas

Suno sa tagsulat nga mga kaupod, Ang 'REBANEK' isa ka pagtipon sang mga panaysayon kag istorya halin sa "tunay nga mga hitabo sa kabuhi sang mga rebolusyonaryo nga kaupod kag masa sa isla sang Panay nga nagalakip sadtong dekada 70 sa lugar nga ginatawag Border Area sang Iloilo, Capiz kag

"Mga kahalam-utan ini nga inagihan—mga gawi, aksidente, nga ang iban, bunga sang agwat-kultural sa tunga sang kaumhan kag kasyudaran sang mga kaupod nga naghalin sa nagkalain-lain nga sahi kag impluwensya, nga nagahimakas sa pagbag-o sang kaugalingon kag sang katilingban."...

"Sa pihak sang pagkaseryoso kag kabuhi-kamatayon nga paghimakas sang mga kadre, katapo sang partido kag mga Pulang hangaway, may katimbang ini nga mga hitabo nga makapakadlaw, hungod man ukon indi."...

"Sa kabilugan nagahatag sang pagpamag-an sang sitwasyon kag panahon nga makakadlaw nga normal sa kabuhi sang rebolusyonaryo sa luyo sang masa, diin man sila ukon bisan sa aktwal nga pagpakig-away sa pasistang militar."

"Testing sa badyang kon pwede makaon"

Kon kakulangan sang pagkaon ang pagahambalan isa na diri ang binukid sang border erya sang Capiz, Aklan kag Iloilo. Kinaandan na diri ang malawig nga tiggulutom pagkatapos sang tig-alani sa kaingin.

Amo nga may panahon diri nga ang mga kaupod nag-eksperimento sang mga talamnon ukon pamaagi para may makaon. Isa na ang mga dalagku nga unod sang badyang. Ginpanitan kag ginumpisahan laga. Madamo sang kaupod ang nagabantay, nagahulat. Hamak mo kon positibo ang

* * *



eksperimento indi mabatas nga pagkaon ang sa palibot kay damo badyang bisan diin lang kag katambok pa!

Alas 9 sang aga umpisa na sang laga kag pagkaalas 12 sang udto, ginhaw-as ang isa ka bilog para tilawan. Si Ka Goring gid ang nagamanihar kag manugtilaw.

Una nga tilaw. Nagayuhom-yuhom kag kalmado. Nagpiknit gamay ang kaupod sa nagahining-hining kag naga-aso-aso pa nga unod sang badyang samtang ang tanan naganganga, nagatulok.

Hupps! gindilap-dilapan gamay pero gulpi nanupla!

"Ti?" pamangkot sang tanan. Nagalungo pero malagday kag daw wala lang nga nagsabat si Ka Goring.

"Kulang pa sa laga ka!" Alas tres sang hapon liwat nga ginhaw-as ang isa ka unod, nagpiknit liwat kag gindila-dilaan. Tanan liwat nagabantay. Kag lumuta ang malagday pero, malas-ay nga kadlaw ni Ka Goring;

"Indi gid makaon ka! he-he-he!" dayon ula sang kaldero. kag nagaligid-ligid ang mga dalagku kag mala-batiis nga unod sang badyang nga makatol gihapon.

CADUY

CADUY

DAKU GID ANG PERWISYO
NGA BINTUGA SA
PUMULLIYO SANG MILITARY
LOCKDOWN NI DUTERTE SA
TUNGA SANG COVID19 NGA
PANDEMYA

INTIMIDASYON, PA-SPA MAHO 6 KAG ABUSO NGA
PAGPANGRIKISA SANG AFP KAG PNP SA MGA TSEK-
POYNT.



PAGMALTRATO SA MGA NAKALAPAS SANG CURFEW, LOCKDOWN,
MAY BINSAKIT, BINSULOD SA KURONG SANG IDO, BINSAINIT AN SA
ADLAW....



DIRA KAMO
SA INITAN NGA MGA
TIG-A ULO!!!

...MAPINTAS NGA PA-BOISPERSE SA GUTOM NGA PUMULLIYO
NGA NA GAPANUKOT SANG AYUDA SA GOBYERNO...

PINAKAMALALA ANG PAGPATAY SANG ORDINARYO KAG
INOSENTE NGA SIBILYAN. PAREHO 56 NATABO KAY
RA 605 NGA BINTIRO 56 PULIS.



TSIP BUANG NA
INDI PA-6SAPAKA!

PAK! PAK!
PAK!

AA6H!

BWISIT KA!



MAS MAKahalalit pa
sa COVID ang MILITAR
NGA
SOLUSYON SANG
REHIMENG DUTERTE!
PAT ALSIKON ANG
PASISTA NGA REHIMEN!

KROSWORD

1	U								10	O
									I	
										11
2			8						12	
3			E						4	
					9					
					5					N
									A	
6			R							
					I					
	7	I							K	

PAHIGDA:

1. Diri nagkadto ang pinakadaku nga pondo sang gobyernong Duterte para sa kabilugan nga pag-atubang sang Covid19.
2. Ini ang bansag sa 61st IB sang 3ID Philippine army bangud sa malaba nga record sini sang ginpamatay kag gin-abuso nga mga sibilyan.
3. Gamit ini para tabunan ang baba kag ilong para mapunggan ang agsik sang respiratory droplets halin sa isa ka tawo pakadto sa isa pa.
4. Ini ang labing desaysibo nga porma sang paghimakas para mabag-o ang mapamigos kag atrasado nga kahimtangan sang katilingban.

5. Social _____. Amo ini ang tawag sa ayuda nga ginapanagtag sa mga biktima sang lockdown.
6. Porma sang militarista nga lockdown nga ginpatuman sa lebel sang bilog nga mga komunidad, banwa kag probinsya.
7. Maki-masa, makibanwahanon, kag _____ nga edukasyon, kultura kag medisina ang ginapatuman kag ginasulong sang NPA.
12. Sa praktika sang akupangtura, ini ang enerhiya sang kabuhi nga nagadaloy sa lawas sang tawo.

PATINDOG:

8. Aktibo nga _____ ang postura sang NPA sa panahon sang unilateral ceasefire.
9. Libre nga mass _____. Ini ang madamuan nga pagtsekyar kon may virus o wala ang mga pumuluyo. Wala ini gilayon nga ginhimo sang gobyerno ni Duterte.
10. Kinaiya sang solusyon ni Duterte sa pag-atubang sang Covid19.
11. Pagsira sang mga pagsulod-paggua, mga ruta kag boundary sang mga probinsya kag banwa para punggan ang paghulag sang pumuluyo.

Sabat sa Krosword Marso 2020:

±

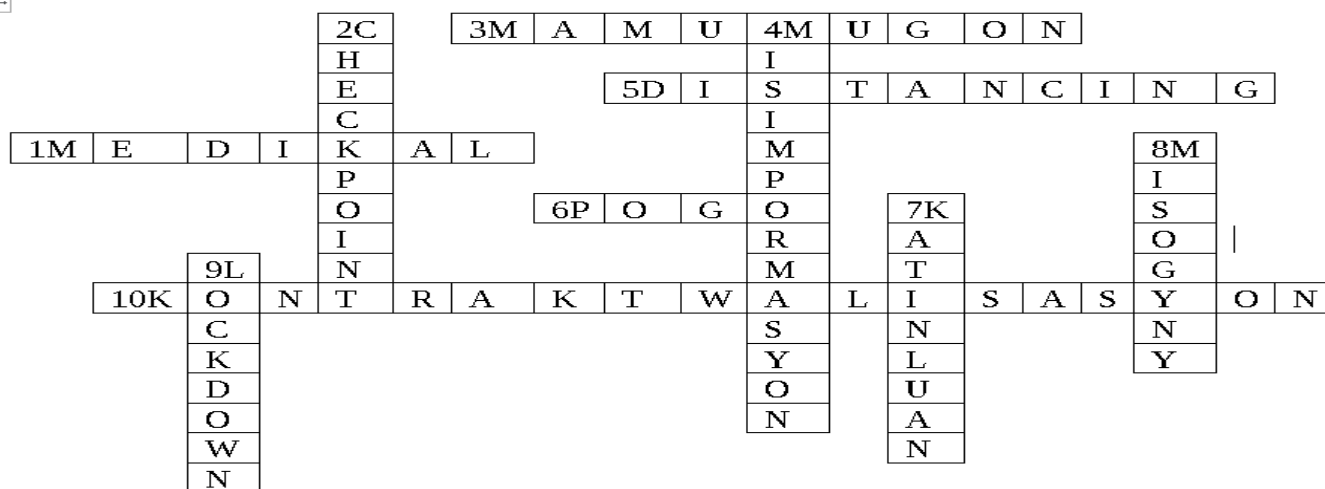

□